



CHL-350

Gran capacidad

La nueva máquina CHL-350 ofrece características profesionales, gran capacidad de proyección y diseño robusto.

- Gran capacidad de proyección de poliuretano y poliurea.
- Sistema de cambio sentido de bombas con finales de carrera.
- Contador de ciclos de bombeo.
- Cableado eléctrico protegido.
- Bomba doble de producto mediante sistema recíproco.
- Control automático digital de temperaturas.
- Carcasas de protección para mayor seguridad.
- Sistema de protección contra sobre presión.
- Temperatura configurable de los calentadores.
- Presión regulable.
- Sistema automático de lubricación ISO.
- Mangueras de producto calefactadas.
- Calentadores eléctricos.
- Diseño y fabricación propios.



SOLIDWORKS



Protecciones de seguridad



Presiones regulables



Temperaturas regulables



Contador de ciclos



Fabricado en España

Modelo	CHL-350
Producción	12 L/min
Presión de trabajo	200 bar
Alimentación eléctrica	400 V, trifásica *
Longitud máxima de manguera	90m
Calentadores	18.000w (total)
Peso (con/sin fluido hidráulico)	330 Kg / 260 Kg
Dimensiones (ancho x fondo x altura)	970 x 840 x 1255 mm
Potencia motor eléctrico	5.500 w
Potencia transformador	6.000 w

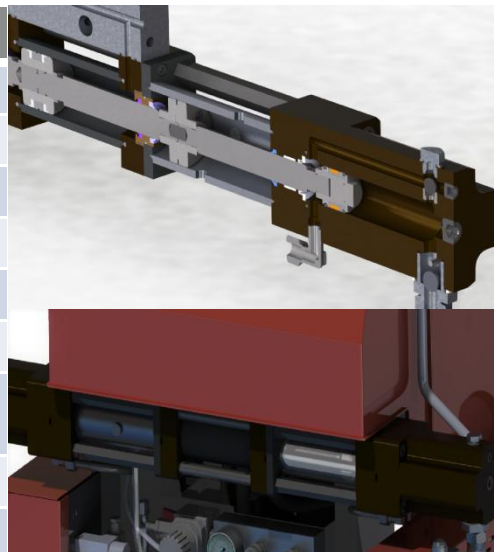

Características

El panel eléctrico está construido sin circuitos eléctricos delicados o pantallas.

Certificado CE.

Monitoreo de presiones y temperaturas del material a la salida.

El sistema de cambio de sentido de la bomba es iniciado por contactos de final de carrera y controlado por relés para evitar golpes de pistón y tener una larga vida útil.

El contador de ciclos programable permite parar la máquina automáticamente para cambio de los bidones antes de su vaciado. Esto evita una posible cavitación, trabajo en vacío y mezclas incompletas.

Todos los componentes son fácilmente reemplazables y están en stock.

La máquina funciona con bombas de pistón recíproco con válvulas de bola que es el estándar de la industria.

Los sensores de temperatura funcionan en tiempo real, mandando una señal al controlador para mantener los productos químicos a la temperatura deseada. Los termopares que miden la temperatura pueden ser fácilmente reemplazados si fallan.

El diseño con protecciones de seguridad fácilmente desmontables, previene accidentes y permite un fácil mantenimiento.

Sistema automático de lubricación ISO.

Standar: corriente 400 V trifásica; 18kW potencia calentadores; 200 bar presión de trabajo. * Consultar para otras configuraciones.

Equipos opcionales

Pistola de proyección
Bombas de trasvase
Compresores

Accesorios de pistola
Mangueras calefactadas
Secadores de aire

Kits de recirculación
Bandas de calefacción
Generadores eléctricos